

Evolution² – разработано для Вас

Концепция станков Evolution² от компании JUNKER: началом стала платформа 6 в 2005 г., сегодня технически реализованы также платформы 1 и 4. Серии JUMAT, QUICKPOINT, JUCRANK и JUCAM теперь постепенно переводятся на эти три платформы.

Evolution² открывает свободный выбор

- Типы станков: JUMAT, QUICKPOINT, JUCRANK и JUCAM
- Три платформы: 1 / 4 / 6
- Платформы 4 и 6: два размера (S и L), до двух салазок
- Технология непрерывного производства
- Единая концепция системы управления

Успех можно запланировать: оптимизация планирования с Evolution²

- Безупречная программа для заготовок любых размеров
- Простая модификация в фазе планирования
- Более короткие сроки поставки

Снижение расходов включено: снижение эксплуатационных расходов с Evolution²

- Более низкие затраты на собственность
- Более эффективный сервис
- Сниженная необходимость в содержании запчастей
- Единый интерфейс
- Меньше затрат на обучение
- Занимает меньше площади благодаря сокращению стоек на 25%

Для повышения продуктивности: повышение выработки с Evolution²

- Более высокая эксплуатационная готовность
- Более короткое время цикла
- Меньше замен заготовок
- Комплексная обработка
- Синхронная обработка

Дальновидность: изначальная гибкость с Evolution²

- Проще при переналадке и переоснащении
- Облегченное расширение системы
- Более легкая интеграция в производственные линии
- С каждым станком JUNKER больше эффект синергии

Примерные варианты шпинделей для платформ 4 и 6

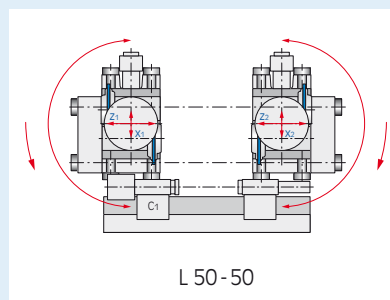
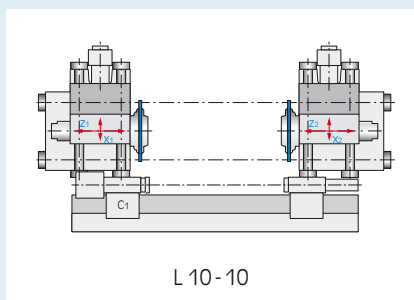

JUNKER Maschinen

Erwin Junker
 Maschinenfabrik GmbH
 Junkerstraße 2
 77787 Nordrach
 Germany

Phone: +49 (0)7838 84-0
 Fax: +49 (0)7838 84-302
 E-Mail: info@junker.de
 www.junker-group.com

Обзор платформ Evolution²



Серии	JUMAT, QUICKPOINT, JUCRANK, JUCAM						
Платформа	1		4S		4L		
Версия	/10 /20 /50		/10 /20 /40*	/10	/10 /20 /40*	/10	/10-10 /10-50 /50-50
	с одними салазками		с одними салазками		с одними салазками		с двумя салазками
Зажимная длина (мм)	150		650	650	900	900	900
Длина шлифования (мм)	150		500	500	750	750	500
Высота центров (мм)	100		170	170	170	170	170
Диаметр обработки (мм)	80		200	280	200	280	200
Вес заготовки (кг)	5		30	80	30	80	30
Диаметр шлифовального круга (мм)	350		400	500	400	500	400
Ширина x глубина x высота (мм)	1450 x 2850 x 2000		3000 x 2650 x 2200		3410 x 2650 x 2200		
Масса станка (кг)	6000		15000	15000	18000	18000	22000

Серии	JUMAT, QUICKPOINT, JUCRANK, JUCAM							
Платформа	6S				6L			
Версия	/10 /20 /40*	/10	/10-10 /10-50 /50-50	/10-10	/10 /20 /40*	/10	/10-10 /10-50 /50-50	/10-10
	с одними салазками		с двумя салазками		с одними салазками		с двумя салазками	
Зажимная длина (мм)	1200	1200	1200	1200	2000	2000	2000	2000
Длина шлифования (мм)	1000	1000	750	750	1800	1800	1500	1500
Высота центров (мм)	170	170	170	170	170	170	170	170
Диаметр обработки (мм)	280	320	280	320	280	320	280	320
Вес заготовки (кг)	150	150	150	150	300	300	300	300
Диаметр шлифовального круга (мм)	500	700	500	700	500	700	500	700
Ширина x глубина x высота (мм)	3700 x 3750 x 2450				4500 x 3750 x 2450			
Масса станка (кг)	23000	23000	27000	27000	26000	26000	30000	30000

* Версия /40 доступна только для JUMAT и QUICKPOINT